

TECHNISCHE PARAMETER Modalerreger S 5220-M

Nennkraft Sinus _{pk} /Rauschen _{RMS} ¹⁾	1000/650 N
Frequenzbereich	1 - 5000 Hz
Hauptresonanz, freischwingend	>4000 Hz
Max. Schwingweg Peak-Peak	45,0 mm
Max. Geschwindigkeit	1,5 m/s
Axiale Federsteifigkeit	elektronisch einstellbar
Masse Schwingsystem (±5%)	1,45 kg
Gesamtmasse	122 kg
Ankopplung	M8
Schutzeinrichtungen	Erregerspulentemperatur, Schwingweg, Kühlluft, Überstrom

¹⁾ Rauschkraft nach ISO 5344:2004

Bei Langzeittests muss eine Leistungsreduzierung auf 80 % vorgenommen werden. Ein kontinuierlicher Betrieb bei Maximallast kann zu Schäden führen.

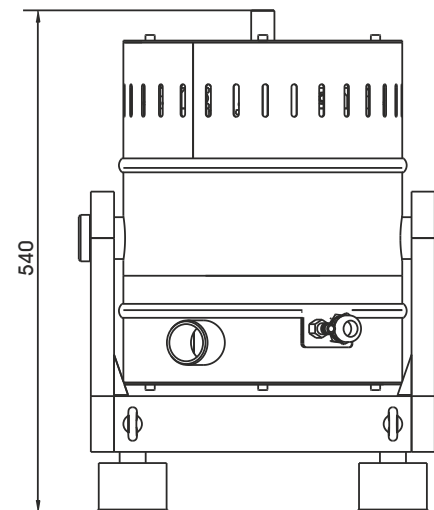

LIEFERUMFANG, OPTIONEN UND BESONDERE MERKMALE DER ANLAGE

<p>Lieferumfang: Modalerreger Schwenkgestell Leistungsverstärker Feldversorgung (FPS) Elektr. Nullpunktregelung (TIRA Middle Control=TMC) Kühlgebläse Verbindungskabel (5 m) Anschlusskabel (je 1,5 m) für Verstärker, FPS und TMC (SCHUKO Stecker) Lüfterschlauch ø50 mm (5 m)</p>	<p>Optionen: Squeak&Rattle (Leiser Betrieb ohne Kühlgebläse) Rack für Einbau des Verstärkers/FPS/TMC Schalldämpfer für Kühlgebläse (Schallreduktion bis 8 dB(A)) Schallschutzkammer für Kühlgebläse (Schallreduktion 15 -23 dB(A)) Kabelverlängerung Werksabnahme</p>	<p>Besondere Merkmale: Schwingungsisolierung < 6 Hz Grobfiltereinheit für Kühlluft Vollautomatische elektronische Lastkompensation Automatische Zentrierung der Armatur Elektronische Nullpunktregelung mit variabler Steifigkeit Hohe Quersteifigkeit Geringer Wartungsaufwand Made in Germany Bedienungsanleitung komplett in Deutsch Servicehotline</p>
--	--	--

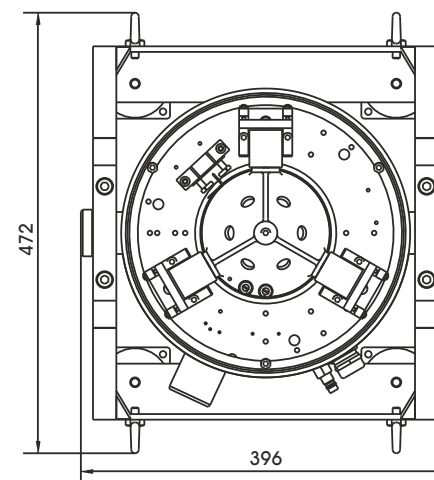

TECHNISCHE PARAMETER Verstärker BDA 1300-ET

Sinusdauerleistung _{RMS} , max.	1300 VA
Frequenzbereich	2 - 25000 Hz
Spannungs-/Strom-Modus	ja/nein
Spannung _{RMS} , max.	72 V
Strom _{RMS} , max.	18 A
Signaleingangsspannung _{PK}	3,5 V
Klirrfaktor THD (Frequenzbereich 40 Hz bis 1 kHz)	< 0,1 %
Signal-/Rauschabstand	> 90 dB(A)
Feldversorgung (FPS)	ja (extern)
Feldspannung, max.	69 V
Feldstrom, max.	9 A
Gesamtmasse (Verstärker,FPS+TMC)	43 kg
Maße (Verstärker,FPS+TMC) (BxHxT)	440 x 260 x 500 mm
Stromversorgung Verstärker+TMC (Standard)	1~ / N / PE 230 V±5% 50 Hz, SCHUKO
Stromversorgung FPS+Gebläse (Standard)	1~ / N / PE 230 V±5% 50 Hz, SCHUKO
Empfohlene Absicherung Verstärker+TMC (Standard)	16 A träge
Empfohlene Absicherung FPS+Gebläse (Standard)	16 A träge
Max. Leistungsaufnahme bei 230 V (Verstärker)	1,3 kVA
Max. Leistungsaufnahme bei 230 V (FPS+Gebläse)	1,6 kVA
Max. Leistungsaufnahme bei 230 V (TMC)	0,1 kVA
Schutzeinrichtungen:	Überlast, Temperatur, Clipping

Besondere Merkmale:

- Hoher Signal-/Rauschabstand von >90 dB(A)
- Monitorausgänge für Spannung und Strom

TECHNISCHE PARAMETER Kühlgebläse TB 0140

Volumenstrom	max. 140 m ³ /h
Gesamtdruckdifferenz	max. 150 mbar
Leistung	1,1 kW
Frequenz	50 Hz
Schlauchdurchmesser	50 mm
Schlauchlänge (Std.)	5 m
Gesamtmasse	16 kg
Maße (BxHxT)	286 x 302 x 292 mm
Schalldruckpegel	max. 63 dB(A)
Stromversorgung (Standard)	Speisung durch Feldversorgung
Max. Stromaufnahme bei 230 V	7,3 A

Optional:

- Schalldämpfer TB 0140-SI (Schallreduktion bis zu 8 dB(A))
Maße (LxD): 308 x 82 mm
Masse: 0,2 kg
- Schallschutzkammer TB 0140-AE (Schallreduktion 15 - 23 dB(A))
Maße (BxHxT): 650 x 760 x 860 mm
Masse: 45 kg
- Schlauchlänge nach Kundenwunsch (bis 10 m)



Nulllageregelung, Feldversorgung und Verstärker



Kühlgebläse TB 0140



Schalldämpfer TB 0140-SI (optional)



Schallschutzkammer TB 0140-AE (optional)